

ARKETIPO / INDOOR

DIVANO SANTOS XL



STRUTTURA: legno massello di iroko con finitura ad oli vegetali con caratteristiche idro-repellenti.

PIANO DI MOLLEGGIO: doghe in metallo zincate verniciate a polveri epossidiche nei colori marrone e verde.

IMBOTTITURA SEDUTA: poliuretano espanso a quote differenziate (D35SR.ve. + memory MFC35). Al fine di migliorare la protezione delle imbottiture da acqua e umidità, il cuscino è rivestito con una fodera in poliestere con trattamento idrorepellente accoppiato con resinato 200gr.

IMBOTTITURA SCHIENALE: poliuretano espanso a quote differenziate (D35SR.ve. + memory MFC35). Al fine di migliorare la protezione delle imbottiture da acqua e umidità, il cuscino è rivestito con una fodera in poliestere con trattamento idrorepellente accoppiato con resinato 200gr. All'interno del cuscino schienale e del rullo è inserita una zavorra per aumentarne la stabilità.

CUSCINO SCHIENALE: imbottitura in fibra di poliestere rivestito con tessuto impermeabile antiacqua e rete traspirante posta alla base.

ALTEZZA SCHIENALE: 39 cm

TAVOLINO: legno massello di iroko con finitura ad oli vegetali con caratteristiche idro-repellenti.

NOTA: le parti imbottite non possono essere lasciate esposte a piogge continue. E' consigliato l'utilizzo delle

fodere di protezione realizzate in tela marina di poliestere traspirante idrorepellente, ideale come protezione alla formazione di muffa. Lavabile con acqua e sapone neutro. Non piegare o ripiegare il tessuto bagnato per tempi prolungati.

seduta

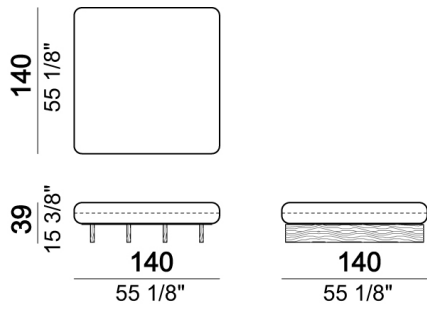

seduta

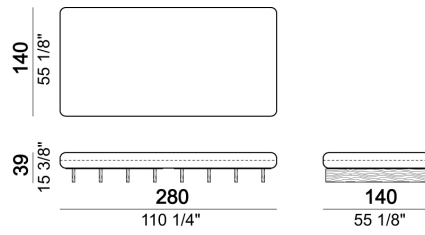

composizione A (4 sedute 140x140, 4 schienali, 4 cuscini schienale, tavolino)

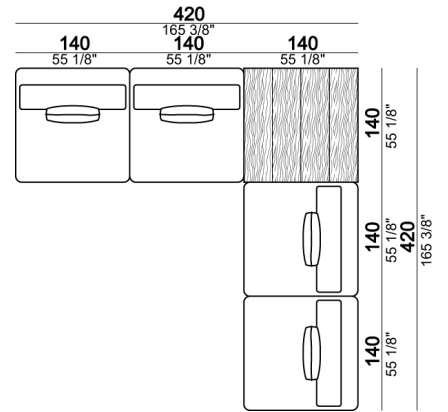

composizione B (5 sedute 140x140, 4 schienali, 4 cuscini schienale)

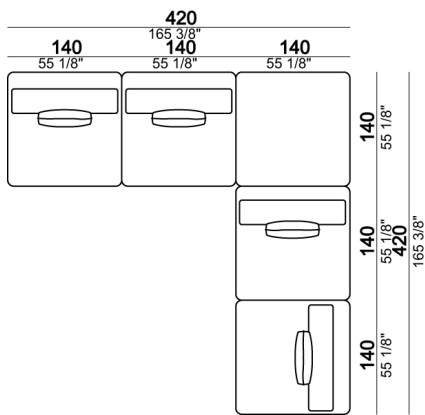

composizione C (1 seduta 280x140, 2 sedute 140x140, 3 schienali, 3 cuscini schienale)

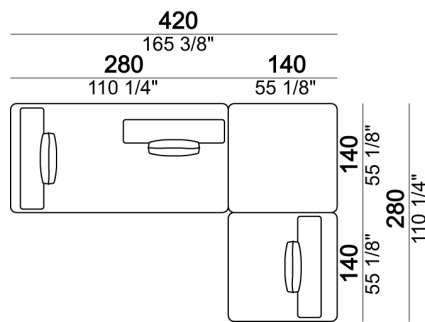

cuscino schienale

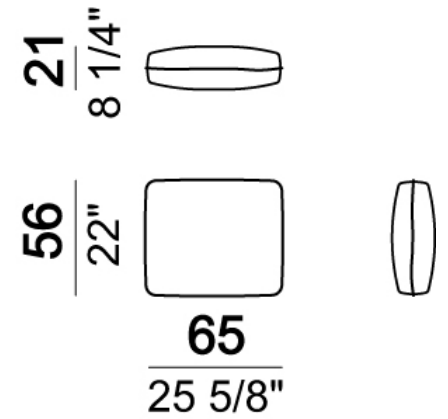

Tavolino

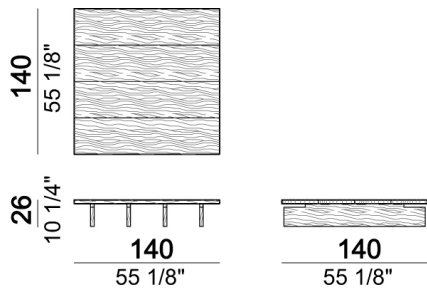

schienale

